

Архангельск (8182)63-90-72
Астана (7172)727-132
Астрахань (8512)99-46-04
Барнаул (3852)73-04-60
Белгород (4722)40-23-64
Брянск (4832)59-03-52
Владивосток (423)249-28-31
Волгоград (844)278-03-48
Вологда (8172)26-41-59
Воронеж (473)204-51-73
Екатеринбург (343)384-55-89
Иваново (4932)77-34-06

Ижевск (3412)26-03-58
Иркутск (395)279-98-46
Казань (843)206-01-48
Калининград (4012)72-03-81
Калуга (4842)92-23-67
Кемерово (3842)65-04-62
Киров (8332)68-02-04
Краснодар (861)203-40-90
Красноярск (391)204-63-61
Курск (4712)77-13-04
Липецк (4742)52-20-81
Киргизия (996)312-96-26-47

Магнитогорск (3519)55-03-13
Москва (495)268-04-70
Мурманск (8152)59-64-93
Набережные Челны (8552)20-53-41
Нижний Новгород (831)429-08-12
Новокузнецк (3843)20-46-81
Новосибирск (383)227-86-73
Омск (3812)21-46-40
Орел (4862)44-53-42
Оренбург (3532)37-68-04
Пенза (8412)22-31-16
Казахстан (772)734-952-31

Пермь (342)205-81-47
Ростов-на-Дону (863)308-18-15
Рязань (4912)46-61-64
Самара (846)206-03-16
Санкт-Петербург (812)309-46-40
Саратов (845)249-38-78
Севастополь (8692)22-31-93
Симферополь (3652)67-13-56
Смоленск (4812)29-41-54
Сочи (862)225-72-31
Ставрополь (8652)20-65-13
Таджикистан (992)427-82-92-69

Сургут (3462)77-98-35
Тверь (4822)63-31-35
Томск (3822)98-41-53
Тула (4872)74-02-29
Тюмень (3452)66-21-18
Ульяновск (8422)24-23-59
Уфа (347)229-48-12
Хабаровск (4212)92-98-04
Челябинск (351)202-03-61
Череповец (8202)49-02-64
Ярославль (4852)69-52-93

<https://bacvalves.nt-rt.ru> || bes@nt-rt.ru

КАТАЛОГ

ШАРОВЫЕ КРАНЫ ДИСКОВЫЕ ЗАТВОРЫ ПНЕВМАТИЧЕСКИЕ ПРИВОДЫ РУЧНЫЕ ПРИВОДЫ И ДУБЛЁРЫ

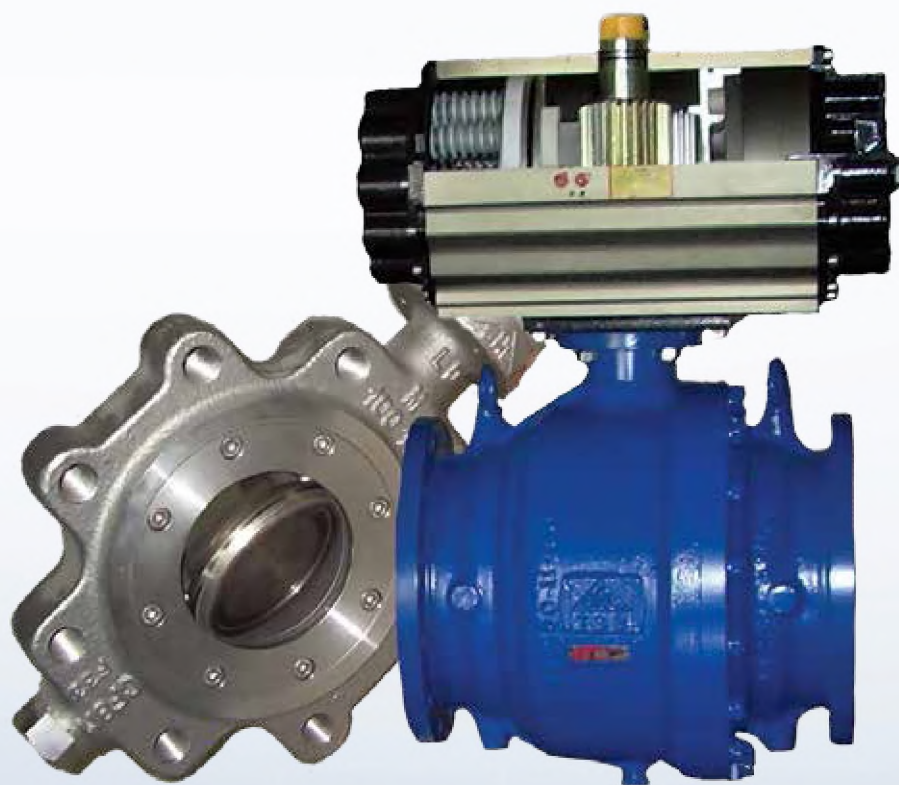

B A C V A L V E S

Трубопроводная арматура BAC VALVES

ПРЕДИСЛОВИЕ



Компания BAC VALVES, основанная в 1958 году, специализируется на разработке и производстве высокотехнологичных шаровых кранов, дисковых затворов и пневматических приводов к ним под собственной торговой маркой «BAC». Трубопроводная арматура, поставляемая этой фирмой, находит своё применение в нефтяной, газовой, нефтехимической, химической, водохозяйственной, энергетической и перерабатывающей отраслях промышленности.



Непрерывно развиваясь, компания на сегодняшний день представляет из себя современный завод с собственными механообработывающим участком, сборочным производством и отделом контроля качества. Испытательные стенды завода позволяют производить гидростатические и пневматические (воздухом, азотом, гелием) испытания арматуры, испытания в вакууме, испытания на пожаробезопасность, испытания при сверхнизких температурах до -196°C , а также высокотемпературные испытания до 500°C .



На предприятии внедрена и действует система качества ISO 9001. Трубопроводная арматура «BAC» признана и сертифицирована такими известными сертификационными компаниями, как Det Norske Veritas, Bureau Veritas, TUV, American Petroleum Institute и другими, что гарантирует высокое качество и надёжность оборудования и приводит к снижению его стоимости, принимая во внимание увеличение срока службы и снижение трудозатрат на обслуживание и ремонт.

Центральный офис и завод компании BAC VALVES расположены в г. Фигерес (Жирона, Испания). Кроме того, компания располагает собственной коммерческой сетью и дистрибьюторской сетью со складами в различных странах мира, что обеспечивает оперативность в работе с клиентами и своевременность исполнения заказов.

СОДЕРЖАНИЕ:



Шаровые краны – 3 ... 11



Дисковые затворы – 12 ... 14



Специальные исполнения – 15



Пневматические приводы – 16 ... 18



Ручные приводы и дублёры – 19

Конструкция шаровых кранов

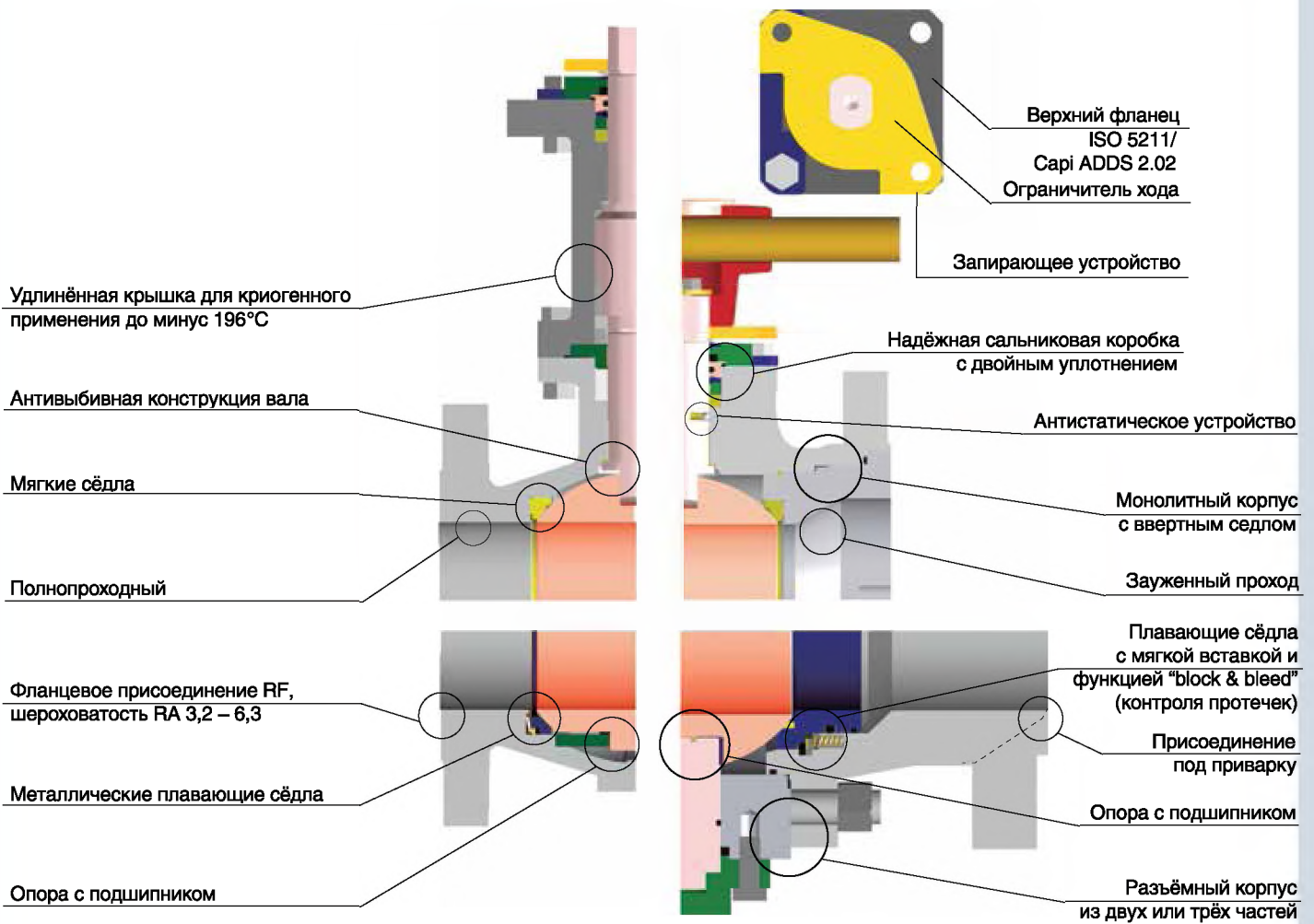

Краны с плавающим шаром и мягким уплотнением из PTFE

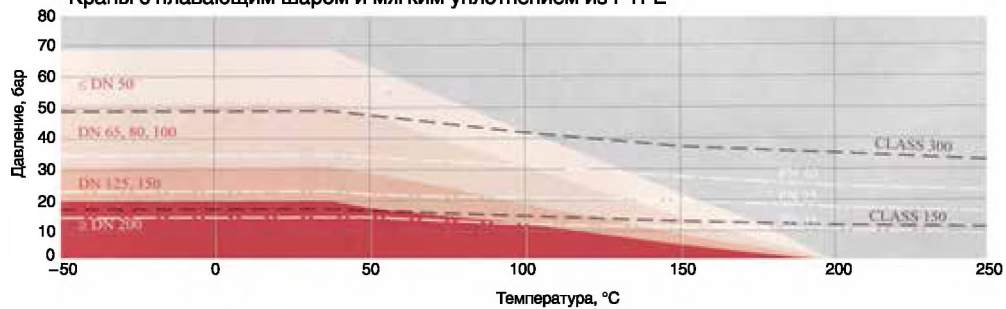

Краны с шаром в опорах и мягким полиамидным уплотнением

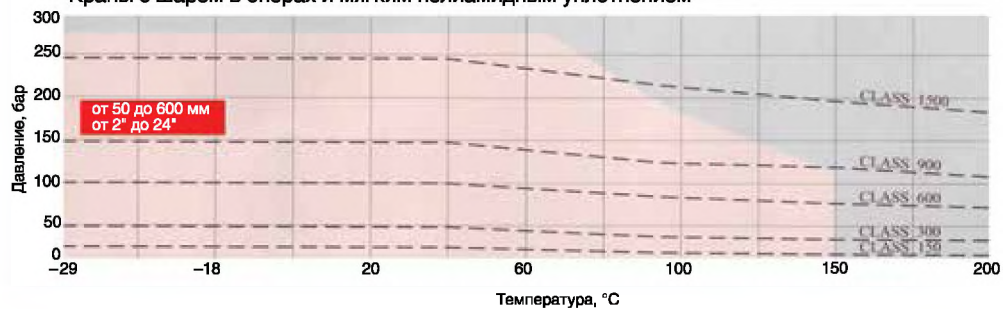

Шаровой кран модели PQR-i Класс ANSI 150 – 300

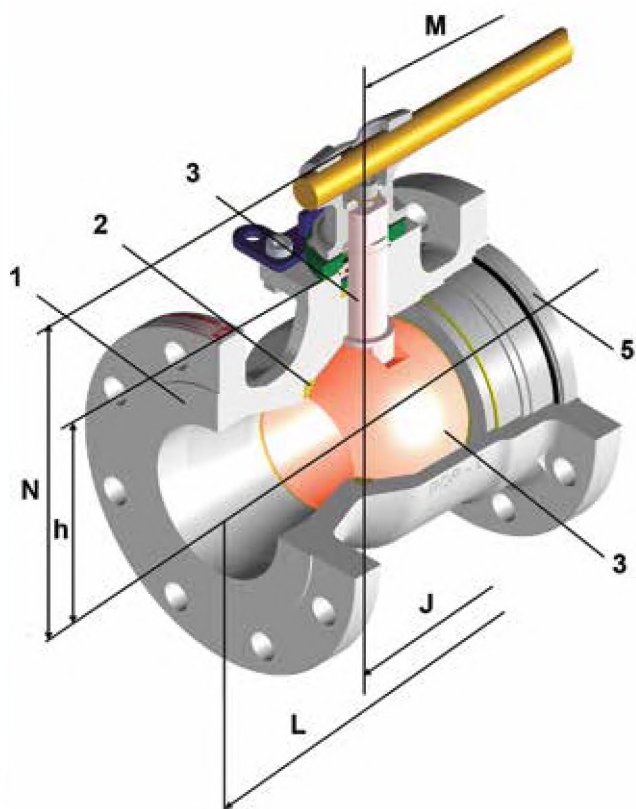

**Криогенное исполнение
для температур до минус 196°C**

Конструкция

С зауженным проходом
Монолитный корпус
Плавающий шар
Двойное сальниковое уплотнение
Саморазгружающиеся сёдла
Антистатическое устройство
Пожаробезопасная конструкция
Отверстие в шаре для выравнивания давления
Антивыбивная конструкция вала

Стандарты

Конструкция	ANSI ISO 17292
Фланцы	ASME B16.5RF
Строительная длина	ASME B16.10
Верхний фланец	ISO 5211/CapI ADDS 2.02
Испытания	EN 12266/1
Пожаробезопасность	ISO 10497, API 607 4ed

Отличительные особенности

Надёжная сальниковая коробка с двойным уплотнением
Внутренние детали, находящиеся в контакте со средой, соответствуют стандарту NACE MR-01-75

Варианты исполнения

Соответствие API 6D
Криогенное исполнение
Контроль протечек в сальниковой коробке

Материалы		Нержавеющая сталь	Углеродистая сталь
1	Корпус	ASTM A-351 CF8M	ASTM A-216 WCC ASTM A-105 N
2	Сёдла	PTFE MOD	
3	Шар/Вал	ASTM A-351 CF8M ASTM A-479 316	
4	Прокладки	PTFE – GRAPHITE	



Размер	D	Класс ANSI		J	M	N	h	ISO 5211	Cv	Класс ANSI		Класс ANSI		
		150	300							150	300			
		L								Момент		Масса		
											Н*м		кг	
													мм	
1/2"	11	108	140	53	160	95	19	F03s	9	4	5	1,5	2	
3/4"	14	117	152	60	160	102	26	F03s	15	5	5	2,5	3,5	
1"	19	127	165	61	180	107	31	F03	28	8	11	3	4,5	
1 1/2"	30	165	191	76	240	124	48	F05	73	18	22	6,5	9	
2"	38	178	216	80	240	130	53	F05	120	28	33	9	11,5	
3"	62	203	283	89	320	173	95	F07	333	50	67	18,5	25,5	
4"	76	229	305	105	550	206	117	F10	507	74	110	30,5	43,5	
6"	100	267	403	127	550	224	135	F10	895	157	271	46	77	
8"	144	292	419	146	700	307	188	F12	1908	381	550	88,5	133	
10"	187	330	457	175	700	370	229	F14	3277	649	1161	146	208,5	
12"	220	356	–	178	РЕДУКТОР		267	F16	4586	1005	–	220	–	

(*) Ожидаемый момент на чистых средах. Для выбора привода необходимо применять коэффициент запаса.

Конструкция

Полнопроходный
 Разъёмный корпус
 Плавающий шар (DN 15 – 200 мм)
 Шар в опорах (DN 250 – 400 мм)
 Двойное сальниковое уплотнение
 Саморазгружающиеся сёдла
 Антистатическое устройство
 Пожаробезопасная конструкция
 Отверстие в шаре для выравнивания давления
 Антивыбивная конструкция вала

Стандарты

	DIN	ANSI
Конструкция	DIN 3357	ISO 17292
Фланцы	EN 1092 часть 1	ASME B16.5 RF
Строит. длина:		
– модель FB	EN 558-1 серия 27	ASME B16.10
– модель FB-L	EN 558-1 серия 1	
– модель FB-M	ст. производ-ля	ст. производ-ля
– модель FR	DIN 3202/4M1	DIN 3202/4M1
Верхний фланец	ISO 5211	ISO 5211
Испытания	EN 12266/1	EN 12266/1
Пожаробезопасность	BS 6755/2, ISO 10497	BS 6755/2, API 607 4ed

Шаровой кран модели FB PN 10–40 Класс ANSI 150–300

Отличительные особенности

Надёжная сальниковая коробка с двойным уплотнением
 Внутренние детали, находящиеся в контакте со средой,
 соответствуют стандарту NACE MR-01-75

Варианты исполнения

Строительная длина по BS 2080: FB-L/ANSI
 Соответствие API 6D
 Уплотнение «металл по металлу»
 Криогенное исполнение
 Контроль протечек в сальниковой коробке
 DN 50 – 200 мм – с шаром в опорах

Материалы		Нержавеющая сталь	Углеродистая сталь
1	Корпус	DIN	EN 10213-4 1.4408
		ANSI	ASTM A-351 CF8M
2	Сёдла	PTFE-MOD	
3	Вал	DIN	ASTM A-479 316
		ANSI	ASTM A-479 304**
4	Шар	DIN	EN 10213-4 1.4408
		ANSI	ASTM A-351 CF8M
5	Прокладки	PTFE – GRAPHITE (<DN 50 (2")) /GRAPHITE	
6	Крепёж	DIN	A4-70
		ANSI	A4-70 (SS 316)

* < DN 80 EN10213-4 1.4408 ** < DN 80 ASTM A-479 316

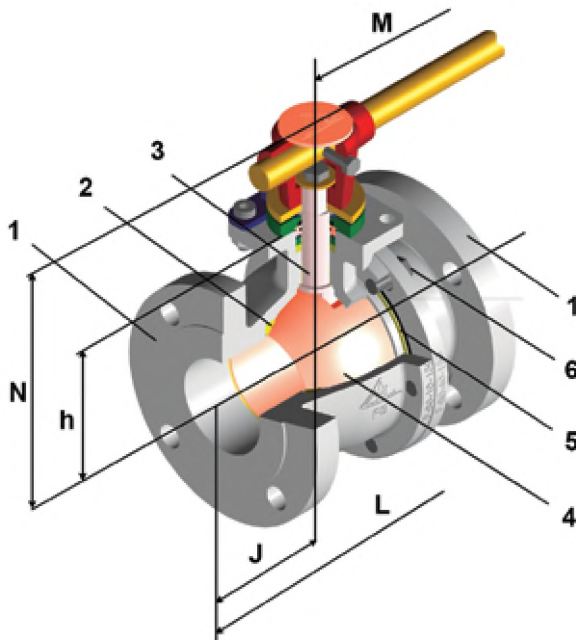

Криогенное исполнение для температур до минус 196°C

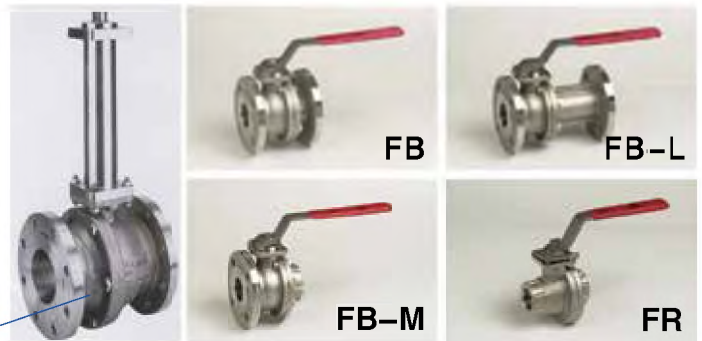

DN	NPS	D	DIN		ANSI		DIN	ANSI	M	N	h	ISO 5211	Cv	DIN-ANSI		DIN				ANSI							
			PN 16-40	150# 300#	PN10	PN16								PN25	PN40	150# 300#	Момент ^(*)	Момент ^(*)	Момент ^(*)	Момент ^(*)							
														L								J ⁽¹⁾					
														MM								H*М		кг			
15	1/2"	14	115	130	88	65	108	140	55	50	150	90	42,5	F03s	16	5	5	–	–	–	–	2,8	3,5	2,2	1,2	2,8	3,7
20	3/4"	19	120	150	91	75	117	152	53	53	200	98	52	F03	32	8	11	–	–	–	–	3,6	4,2	3	1,5	3,6	5
25	1"	24	125	160	100	90	127	165	55	60	200	106	58	F04	56	12	14	–	–	–	–	4,9	5,2	3,5	2,2	5,2	7
32		30	130	180	109	105	–	–	56	–	240	124	67	F05	93	18	21	–	–	–	–	7,1	7,6	5	3	–	–
40	1 1/2"	38	140	200	121	120	165	191	60,5	69	240	121	72	F05	160	28	33	–	–	–	–	8,3	8,9	6	4,3	8,3	11,5
50	2"	50	150	230	133	140	178	216	63	80	290	150	89	F07	301	45	52	–	–	–	–	12,7	14	10,5	7,8	12,5	14,2
65		62	170	290	–	–	–	–	72	–	290	161	96	F07	491	50	62	–	16	17,5	–	17	18,2	–	–	–	–
80	3"	76	180	310	–	–	203	283	77	95	350	182	117	F10	783	74	110	–	22	25,5	–	24	27,2	–	–	24,5	30
100	4"	100	190	350	–	–	229	305	86	104	350	202	135	F10	1465	157	271	–	31	36,5	–	34	39	–	–	38	46
125		120	325	–	–	–	–	–	140	140	550	225	173	F12	2201	252	306	–	56	–	–	61	–	–	–	–	–
150	6"	151	350	–	–	–	394	403	175	175	550	304	195	F12	3720	381	550	–	69	–	–	75	–	–	–	71	83
200	8"	202	400	–	–	–	457	502	200	200	700	353	237	F14	7223	649	1161	–	120	–	–	135	–	–	–	136	187
250	10"	254	450	–	–	–	533	589	225	225	255	F14	12173	1098	1650	245,4	246,8	–	259,5	274,4	–	–	–	–	–	265,2	311
300	12"	305	500	–	–	–	610	648	250	250	315	F16	18462	1660	2859	346,8	352,5	–	369,9	393,2	–	–	–	–	–	393,8	452
350	14"	337	550	–	–	–	686	762	280	280	340	F25	23157	2372	4411	481,7	490,5	–	515,9	548,6	–	–	–	–	–	544,2	636
400	16"	387	600	–	–	–	762	–	300	300	388	F25	31605	4500	–	717,7	730,9	–	770	–	–	–	–	–	–	756,2	–

(¹) Для кранов модели FR: J=L/2.

(*) Ожидаемый момент на чистых средах. Для выбора привода необходимо применять коэффициент запаса.

Конструкция

Полнопроходный или с зауженным проходом
 Корпус из трёх частей
 Плавающий шар, модель "AP" (1/2" – 6x4")
 Шар в опорах, с функцией "block & bleed" (контроль протечек), модель "AP-T" (2" – 6x4")
 Двойное сальниковое уплотнение
 Плавающие сёдла
 Антистатическое устройство
 Отверстие в шаре для выравнивания давления
 Пожаробезопасная конструкция
 Антивыбивная конструкция вала

Стандарты

	ANSI
Конструкция	API 6D
Фланцы	ASME B16.5 RF
Строит. длина	ASME B16.10 long pattern
Испытания	EN 12266/1
Пожаробезопасность	ISO 10497
Верхний фланец	ISO 5211

Отличительные особенности

Надёжная сальниковая коробка с двойным уплотнением
 Различные исполнения крана – RF, RTJ или под приварку с полным или зауженным проходом
 Внутренние детали, находящиеся в контакте со средой, соответствуют стандарту NACE MR-01-75
 Эффективное надёжное уплотнение даже при низких перепадах давления
 Лёгкость управления при высоком давлении

Материалы		Нержавеющая сталь	Углеродистая сталь
1	Корпус	ASTM A-351 CF8M ASTM A-479 316	ASTM A-216 WCC ASTM A-105 N
2	Сёдла	PA(DEVLON V-API)	
3	Вал	ASTM A-479 316	
4	Шар	ASTM A-351 CF8M	
5	Прокладки	GRAPHITE /FKM	
6	Болты и шпильки	SS 316/A4-70	ASTM A-193B7
7	Гайки	SS 316/A4-70	ASTM A-1942H

Шаровой кран модели AP Класс ANSI 600-900-1500

Варианты исполнения

Уплотнение «металл по металлу»
 Фланцы RTJ ANSI B16.5
 Аварийный подвод смазки
 Удлиненный вал
 Под приварку, цельносварной корпус
 С шаром в опорах – модель AP-T класс ANSI 150-300 (2" – 6"x4")
 Класс ANSI 2500

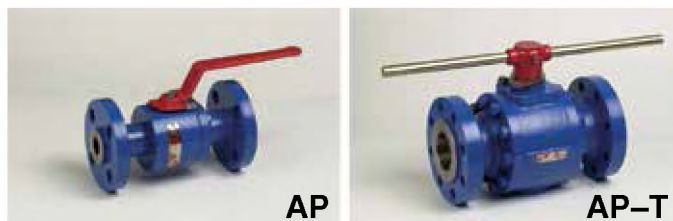
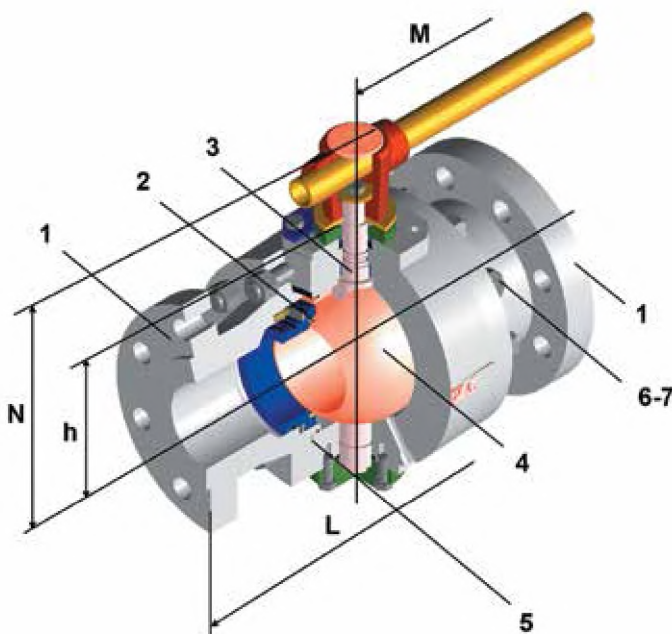

Размер	D	Класс ANSI			M	N	h	ISO 5211	Класс ANSI						Класс ANSI			
		600	900	1500					600	900	1500	600	900	1500	Момент Н×м	Масса		
		L							Момент			кг						
		мм							Н×м							кг		
1/2"x 1/2"	14	165	216	200	52,5	41	F05	16	15	19	26	–	–	–	5	13	17	
3/4"x 1/2"	14	190,5	229	200	52,5	41	F05	16	15	19	26	–	–	–	6,5	15	18	
3/4"x 3/4"	19	190,5	229	200	55,2	41	F05	32	28	33	43	–	–	–	7,5	20	21	
1"x 3/4"	19	216	254	200	55,5	41	F05	32	28	33	43	–	–	–	8	22	24	
1"x 1"	24	216	254	240	71	54	F05	55	50	57	71	–	–	–	11,5	25	28	
1 1/2"x 1"	24	246	305	240	71	54	F05	55	50	57	71	–	–	–	15,5	30	34	
1 1/2"x 1 1/2"	38	241	305	550	155,5	75	F07	160	74	89	118	–	–	–	22	34	41,5	
2"x 1 1/2" ^(*)	38	292	368	550	155,5	75	F07	160	74	89	118	74	76	88	24,5	42	44,3	
2"x 2" ^(*)	51	292	368	550	163	84	F07	300	151	170	208	116	132	213	29	45,5	46	
3"x 2" ^(*)	51	356	381	470	550	163	84	F07	300	151	170	208	116	132	213	39	53	73
3"x 3" ^(*)	76	356	381	470	550	189,5	110	F10	782	329	415	415	208	250	333	57,5	69	89
4"x 3" ^(*)	76	432	457	546	550	189,5	110	F10	782	329	415	415	208	250	333	77	95	145
4"x 4" ^(*)	102	432	457	546	700	253	142,5	F12	1465	556	878	878	311	370	486	124,5	144	182
6"x 4" ^(*)	102	559	610	705	700	253	142,5	F12	1456	556	878	878	311	370	486	179	220	319

(*) Ожидаемый момент на чистых средах. Для выбора привода необходимо применять коэффициент запаса.

(†) Модель "AP-T" (шар в опорах) для классов 900–1500; по запросу – для класса 600.

Конструкция

Полнопроходный или с зауженным проходом
 Разъёмный корпус из двух или трёх частей
 Шар в опорах
 Двойное сальниковое уплотнение
 Плавающие седла с функцией "block&bleed" (контроль протечек)
 Саморазгружающиеся седла
 Антистатическое устройство
 Пожаробезопасная конструкция
 Антивыбивная конструкция вала

Шаровой кран модели TSB Класс ANSI 150–300–600

Отличительные особенности

Надёжная сальниковая коробка с двойным уплотнением
 Присоединения RF, RTJ, под приварку
 Внутренние детали, находящиеся в контакте со средой, соответствуют стандарту NACE MR-01-75
 Эффективное надёжное уплотнение даже при низких давлениях
 Лёгкость управления при высоких давлениях

Стандарты

Конструкция
 Фланцы
 Строит. длина
 Верхний фланец
 Испытания
 Пожаробезопасность

ANSI
 API 6D
 ASME B16.5 RF
 ASME B16.10
 ISO 5211
 EN 12266/1
 API 607 4ed

Варианты исполнения

Уплотнение «металл по металлу»

Криогенное исполнение

Аварийный подвод смазки

Седла с двойным уплотнительным барьером
 "Double Piston Effect"

Класс ANSI 900–1500

DIN PN 10–PN 64

Под приварку, цельносварной

Фланцы RTJ

DN 26" и выше – по заказу

Удлиненный вал

ANSI B 16.5

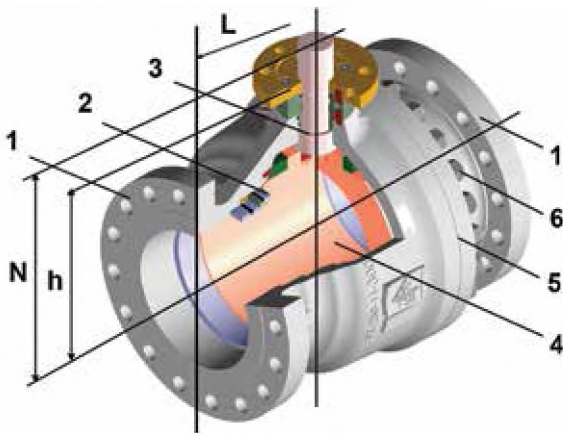

Материалы		Нержавеющая сталь	Углеродистая сталь
1	Корпус	ASTM A-351 CF8M ASTM A-182 F316	ASTM A-216 WCC ASTM A-105 N
2	Седла	PA (DEVLON V-API)	
3	Вал	ASTM A-479 316	
4	Шар	ASTM A-351 CF8M	
5	Прокладки	GRAPHITE – FKM	
6	Крепёж	A4-70 (SS 316)	ASTM A-193 B7M

**Криогенное исполнение
 для температур до минус 196 °C**

Размер	D	Класс ANSI									Класс ANSI			Cv	Класс ANSI			Класс ANSI		
		150	300	600	150	300	600	150	300	600	150	300	600		150	300	600	150	300	600
		L			N			h			ISO 5211				Момент			Масса		
		мм													Н×м			кг		
6"	152	394	403	559	265,5	286,5	286,5	220,5	238,5	238,5	F12	F14	F14	3764	414	783	1365	118	143	208
8"x6"	152	457	502	660	265,5	286,5	286,5	220,5	238,5	238,5	F12	F14	F14	3764	414	783	1365	171	230	264
8"	203	457	502	660	302,5	323,5	354,5	257,5	275,5	294,5	F12	F14	F16	7287	657	1327	2387	188	235	454
10"x8"	203	533	569	787	302,5	323,5	354,5	257,5	275,5	294,5	F12	F14	F16	7287	657	1327	2387	236	340	551
10"	254	533	569	787	353	384	418	305	324	346	F14	F16	F25	12137	1019	1974	3485	292	363	757
12"x10"	254	610	648	838	353	384	418	305	324	346	F14	F16	F25	12137	1019	1974	3485	450	562	850
12"	305	610	648	838	421	455	455	361	383	383	F16	F25	F25	18403	1614	2795	4661	454	575	1025
14"x12"	305	686	762	889	421	455	455	361	383	383	F16	F25	F25	18403	1614	2795	4661	642	885	1081,5
14"	337	686	762	889	446	480	543	386	408	445	F16	F25	F30	23073	2274	4105	6998	625	801	1438,5
16"x12"	305	762	838	991	421	455	455	361	383	383	F16	F25	F25	18403	1614	2795	4661	698	950	1242
16"	387	762	838	991	481,5	515,5	578,5	421,5	443,5	480,5	F16	F25	F30	31604	2965	5175	8667	856	1376	1952
18"x14"	337	864	914	1092	446	480	543	386	408	445	F16	F25	F30	31604	2274	4105	6998	892	1189	1845
18"	438	864	914	1092	555,5	618,5	673,5	483,5	520,5	553,5	F25	F30	F35	41858	4422	7723	12941	1620	2179	2860
20"x16"	387	914	991	1194	481,5	515,5	578,5	421,5	443,5	480,5	F16	F25	F30	41858	2965	5175	8667	1272	1609	2390
20"	489	914	991	1194	593	656	711	521	558	591	F25	F30	F35	53798	5019	9824	17419	2071	2729	3569
24"x20"	489	1067	1143	1397	593	656	711	521	558	591	F25	F30	F35	53798	5019	9824	17419	2311	3131	4166
24"	591	1067	1143	1397	732,5	787,5	847,5	634,5	667,5	702,5	F30	F35	F40	82753	8526	18066	33145	3753	4505	5637

(*) Ожидаемый момент на чистых средах. Для выбора привода необходимо применять коэффициент запаса.

Конструкция

Полнопроходный или с зауженным проходом
 Корпус из двух частей (резьбовое или сварное соединение)
 Свободно плавающий шар
 Саморазгружающиеся сёдла
 Антистатическое устройство
 Пожаробезопасная конструкция
 Отверстие в шаре для выравнивания давления
 Антивыбивная конструкция вала

Стандарты

Конструкция **ANSI** ISO 17292
 Присоединение

- резьбовое ASME B1.20.1 NPT
- сваркой внахлест ASME B16.11
- стыковой сваркой ASME B16.25

Строит. длина DIN 3202 Part 4 Serie M4
 Верхний фланец ISO 5211/Capi ADDS 2.02
 Испытания EN 12266/1
 Пожаробезопасность ISO 10497

Отличительные особенности

Надёжная сальниковая коробка с двойным уплотнением
 Внутренние детали, находящиеся в контакте со средой, соответствуют стандарту NACE MR-01-75

Варианты исполнения

Резьбовое присоединение ISO 228/1
 Присоединительные патрубки под сварку внахлест, под сварку встык или с наружной резьбой
 Дополнительный типоразмер – 2"

Шаровой кран модели SR8 Класс ANSI 800

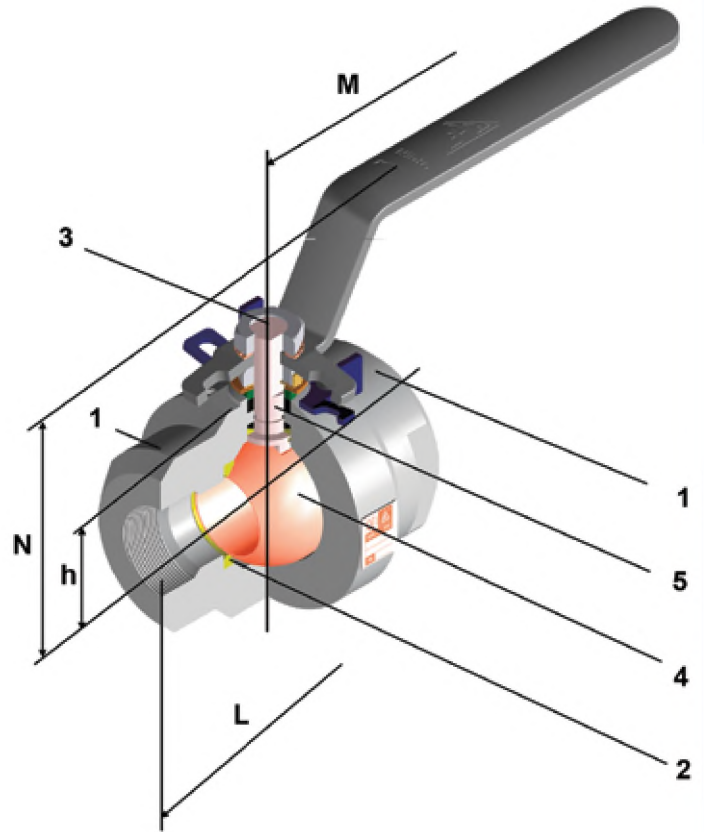

Материалы		Нержавеющая сталь	Углеродистая сталь
1	Корпус	ASTM A-479 316L	ASTM A-105 N
2	Сёдла	PTFE MOD + 25% CARB.	
3	Вал	ASTM A-479 316	
4	Шар	ASTM A-351 CF8M ASTM A-479 316	
5	Прокладки	GRAPHITE-FKM	



SR8



SR8 2N

Проход		D	L	N	h	M	ISO 5211	Cv	Момент Н×м	Масса кг
полный	зауженный	мм								
1/2"	3/4" x 1/2"	14	85	103	26	160	F03s	16	12	1,3
3/4"	1" x 3/4"	19	95	107	31,5	180	F03	33	15	2
1"	1 1/4" x 1"	24	105	120	41	180	F04	56	17	3,6
1 1/2"	2" x 1 1/2"	38	130	130	53	240	F05	160	42	6,8

(*) Ожидаемый момент на чистых средах. Для выбора привода необходимо применять коэффициент запаса.

Конструкция

Полнопроходный или с зауженным проходом
 Разъёмный корпус из трёх частей
 Плавающий шар
 Саморазгружающиеся сёдла
 Антистатическое устройство
 Отверстие в шаре для выравнивания давления
 Антивыбивная конструкция вала

Стандарты

Конструкция
 Присоединение

DIN
 DIN 3357

ANSI
 ISO 17292

- резьбовое
 - сваркой внахлёт
 - стыковой сваркой
- Строит. длина
 Верхний фланец
 Испытания

ASME B1.20.1 NPT
 ASME B16.11
 ASME B16.25
 ст. производителя
 ISO 5211/Capri ADDS 2.02
 EN 12266/1

Шаровой кран модели Q3 Класс ANSI 300–800

Отличительные особенности

Надёжная сальниковая коробка с двойным уплотнением
 Внутренние детали, находящиеся в контакте со средой,
 соответствуют стандарту NACE MR-01-75

Варианты исполнения

Резьбовое присоединение ISO 228/1
 Присоединительные патрубки под сварку внахлёт,
 под сварку встык или с наружной резьбой
 Пожаробезопасность ISO 10497

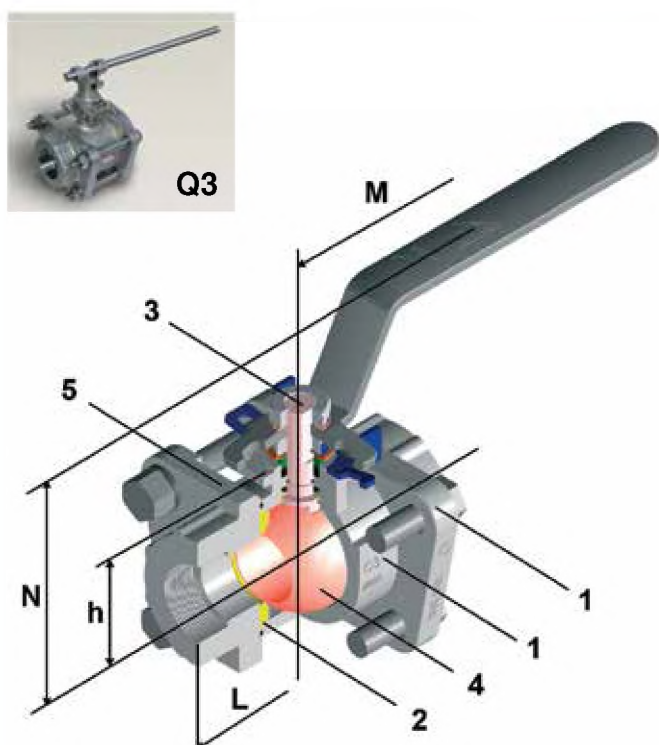

Материалы		Нержавеющая сталь	Углеродистая сталь
1	Корпус	ASTM A-351 CF8M	ASTM A-216 WCC
	Переходник	ASTM A-351 CF3M	
2	Сёдла	PTFE MOD (Класс ANSI 300) PTFE MOD + 25% CARB (Класс ANSI 800)	
3	Вал	ASTM A-479 316	
4	Шар	ASTM A-351 CF8M ASTM A-479 316	
5	Прокладки	PTFE (Класс ANSI 300) GRAPHITE/PTFE (Класс ANSI 300)	

Проход		D	L	N	h	M	ISO 5211	Cv	Класс ANSI		Масса
полный	зауженный								300	800	
				Момент		кг					
		Н×м									
1/2"	3/4" x 1/2"	14	80	103	26	160	F03s	16	5	12	1,3
3/4"	1" x 3/4"	19	90	105	32	180	F03	32	8	15	2
1"	1 1/4" x 1"	24	110	110	41	180	F04	56	8	17	3
1 1/4"	1 1/2" x 1 1/4"	32	120	124,3	47,5	240	F05	93	20	27	4,5
1 1/2"	2" x 1 1/2"	38	140	130	53	240	F05	160	25	42	6,7
2"	2 1/2" x 2"	50	160	164	89	320	F07	301	38	70	11,9

(* Ожидаемый момент на чистых средах. Для выбора привода необходимо применять коэффициент запаса.

Конструкция

Полнопроходный
 Цельносварной корпус
 Плавающий шар
 Саморазгружающиеся сёдла
 Антистатическое устройство
 Отверстие в шаре для выравнивания давления
 Антивыбивная конструкция вала
 Двойное сальниковое уплотнение
 Пожаробезопасная конструкция

Шаровой кран модели GN Класс ANSI 150–300

Варианты исполнения

API 6D
 GN-PE

NT-020-GN (Gas Natural S.d.G.)

Стандарты

Конструкция
 Присоединение

GAS NATURAL спец.

NT-020-GN
 Полиэтиленовые
 патрубки по
 NT-011-GN

ANSI

Стыковой сваркой
 Строит. длина

ASME B16.25
 API Standard 6D/ISO 14313
 NPS 1 1/2" стандарт производителя

Верхний фланец
 Испытания

ISO 5211
 EN 12266/1

Отличительные особенности

Надёжная сальниковая коробка с двойным уплотнением
 Внутренние детали, находящиеся в контакте со средой,
 соответствуют стандарту NACE MR-01-75

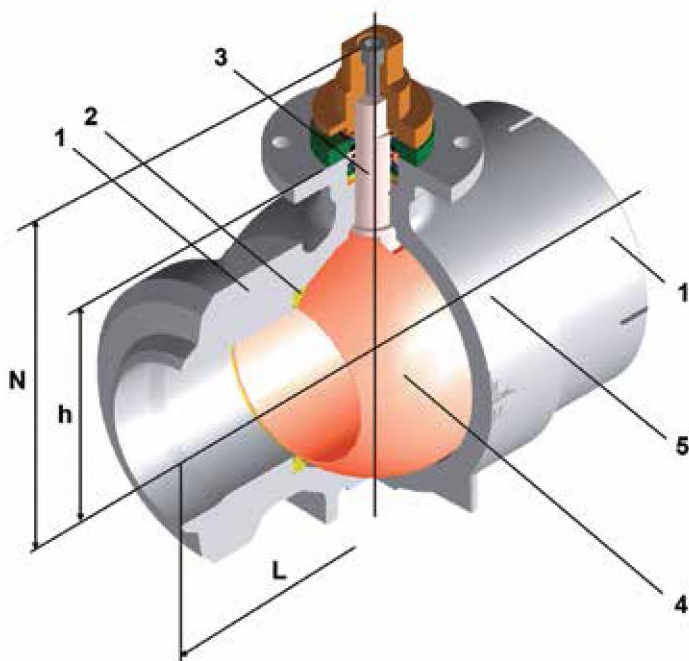

Материалы		Углеродистая сталь
1	Корпус	ASTM A-216 WCC ASTM A-105 N
2	Сёдла	PA (DEVLON V-API)
3	Вал	ASTM A-479 304**
4	Шар	ASTM A-351 CF8*
5	Прокладки	GRAPHITE-FKM

* < DN 80 EN 10213-4 1.4408

** < DN 80 ASTM A-479 316

Размер	D	L	N	h	ISO 5211	Cv	Класс ANSI		Масса
							150	300	
							Момент		
							Н×м		кг
1 1/2"	32,5	162	122,5	66,5	F05	160	51	60	4,7
2"	52	216	146,5	89	F07	301	119	131	9,6
3"	80	282,5	186	117	F10	783	188	242	20,8
4"	106	305	204	135	F10	1465	266	352	38,6
6"	160	457	264	195	F12	3720	570	638	100

(*) Ожидаемый момент на чистых средах. Для выбора привода необходимо применять коэффициент запаса.

Конструкция

Полнопроходный L, T или X
3-х или 4-х ходовой
Разъёмный корпус
Плавающий шар, удерживаемый 4-мя сёдлами
Антистатическое устройство
Антивыбивная конструкция вала

Стандарты

	DIN	ANSI
Конструкция	DIN 3357	BS 5351
Фланцы	EN 1092 часть 1	ASME B16.5 RF
Резьбовое присоед.	ISO 228/1	ASME B1.20.1NPT
Строит. длина	ст.производителя	ст. производителя
Верхний фланец	ISO 5211/ CapI ADDS 2.02	ISO 5211/ CapI ADDS 2.02
Испытания	EN 12266/1	EN 12266/1

Отличительные особенности

Надёжная сальниковая коробка с двойным уплотнением
Внутренние детали, находящиеся в контакте со средой, соответствуют стандарту NACE MR-01-75

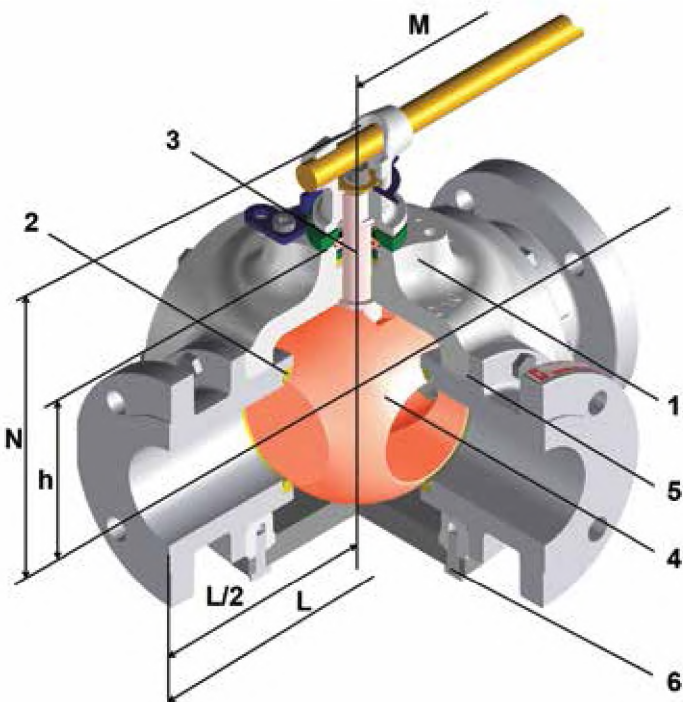

Шаровой трёхходовой кран модели DV PN 16 Класс ANSI 150

Варианты исполнения

DIN PN 40 (кроме DN 150)
ANSI класс 300

Материалы		Нержавеющая сталь
1	Корпус	EN 10213-4 1.4408
2	Сёдла	PTFE-MOD
3	Вал	ASTM A-479 316
4	Шар	EN 10213-4 1.4408
5	Прокладки	PTFE
6	Крепёж	A4-70



DV-F



DV-S

DV-F	DV-S	D	DV-F	DV-S	M	N	h	ISO 5211	Cv			PN 16/ ANSI 150	DV-F	DV-S	
									L	T ⁽¹⁾		Момент ⁽²⁾			Масса
MM								L		X	HxM		кг		
15	1/2"	13	175	120	180	107	32,5	F03	9	8,6	18	6,3	7	6,7	4,2
20	3/4"	18	190	130	180	119	42	F04	15	15	36	11,2	16	8,8	5,5
25	1"	24	212	142	240	124	50	F05	24	24	60	18,5	20	11,8	7,6
32	1 1/4"	30	220	171	240	132	57	F05	39	39	106	29	44	16,5	10,9
40	1 1/2"	40	260	190	320	161	89,5	F07	61	61	175	45	67	25,3	18
50	2"	50	290	218	320	168	96,5	F07	95	95	294	70	99	32,8	23,7
65	—	65	325	—	550	201,5	120	F10	161	161	536	118	153	53,2	—
80	—	80	370	—	550	216,5	135	F10	243	343	862	179	259	77,6	—
100	—	100	450	—	700	288	177,5	F12	380	380	1432	280	409	130,5	—
125	—	125	460	—	700	281	170,5	F12	513	613	2483	425	618	144,9	—
150	—	150	500	—	700	328	198	F14	855	855	3632	630	781	190,7	—

⁽¹⁾ Меньшее значение Cv – для прохода типа L, большее Cv – для прямого прохода

⁽²⁾ Ожидаемый момент на чистых средах. Для выбора привода необходимо применять коэффициент запаса.

Конструкция дисковых затворов

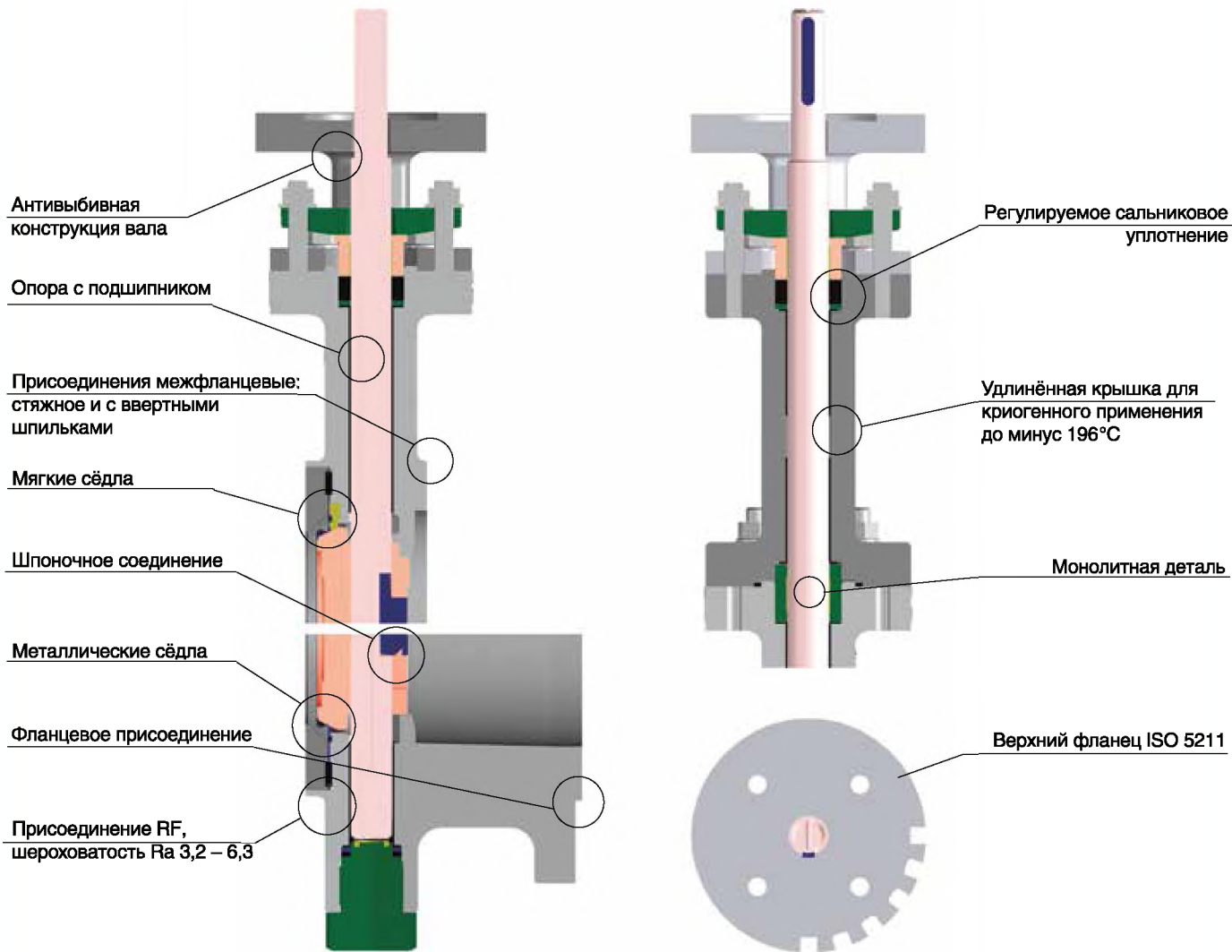

Диапазоны работоспособности сёдел с мягким и металлическим уплотнениями

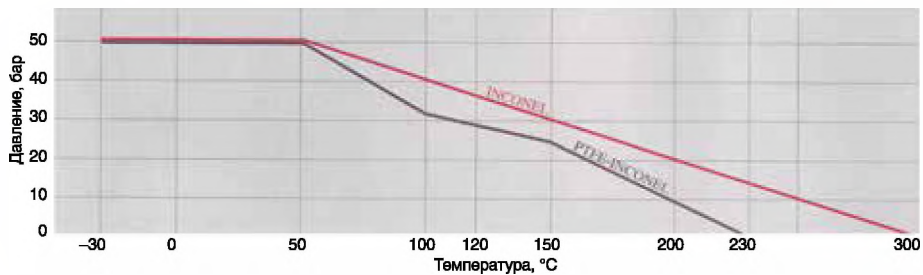

Характеристики пропускной способности, Cv

DN, мм	Cv для класса ANSI 150
80	145
100	261
150	1163
200	2480
250	3632
300	6096
350	7111
400	9103
450	10500
500	13750
600	20800

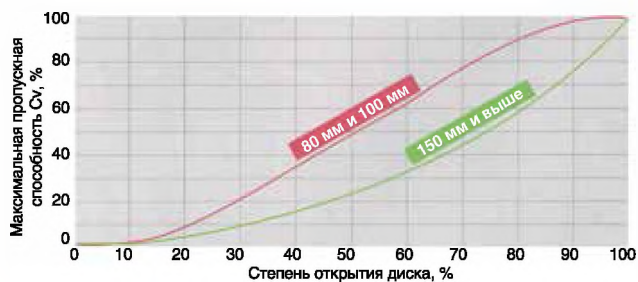

Конструкция

Межфланцевое присоединение стяжное (WR)
или с резьбовыми отверстиями (LD)
Диск с двойным эксцентриситетом
Регулируемое сальниковое уплотнение
Седло PTFE усилено металлической вставкой из инконеля
Антистатическое устройство
Пожаробезопасная конструкция
Антивыбивная конструкция вала

Стандарты

Конструкция	ANSI API 609
Присоединение	ASME B16.5 RF
Строит. длина	API 609 cat. B
Верхний фланец	ISO 5211
Испытания	EN 12266/1
Пожаробезопасность	ISO 10497

Отличительные особенности

Внутренние детали, находящиеся в контакте со средой, соответствуют стандарту NACE MR-01-75

Варианты исполнения

Уплотнение «металл по металлу»
Криогенное исполнение
Присоединительные размеры по DIN

Дисковые затворы моделей WR и LD

Класс ANSI 150–300

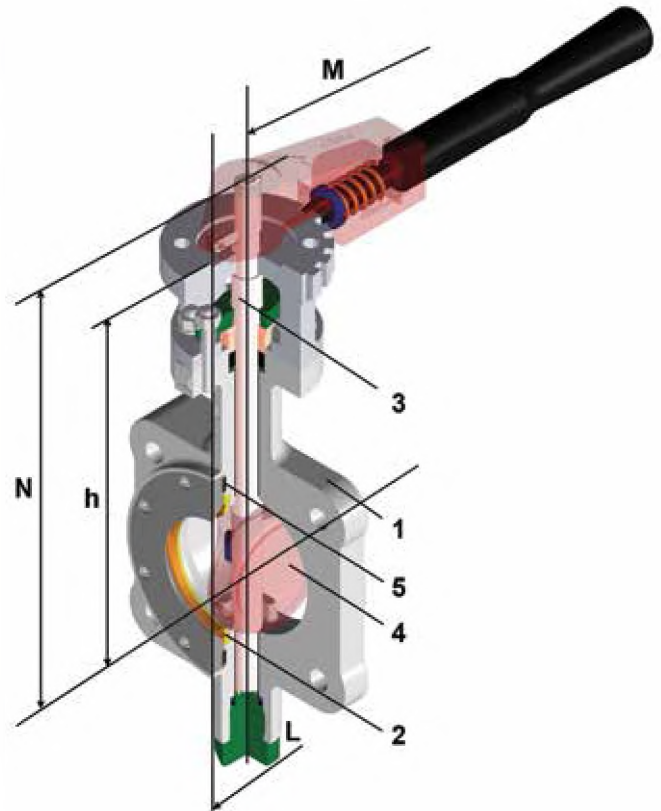

Материалы		Нержавеющая сталь	Углеродистая сталь
1	Корпус	ASTM A-351 CF8M	ASTM A-216 WCC
2	Сёдла	PTFE MOD. / INCONEL-625	
3	Вал	UNS S17400*	
4	Диск	ASTM A-351 CF8M	
5	Прокладки	GRAPHITE	

* Допускается замена на DUPLEX ASTM A-479 S31803

DIN	ANSI	D	Класс								Класс		Cv	Класс		Класс (WR)		Класс (LD)	
			150	300	150	300	150	300	150	300	150	300		150	300	150	300	150	300
DN	NPS		L		M		N		h		ISO 5211		Момент Н×м	Масса кг					
80	3"	74,6	50	50	300	300	253	253	210	210	F07	F07		145	53	83	8,5	8,5	9
100	4"	86,7	55,5	55,5	300	300	271	271	228	228	F07	F07	261	118	168	11,5	11,5	14,5	14,5
125	5"	110	60	60	400	400	271	271	228	228	F10	F10	712	171	244	18	20	18	20
150	6"	144	60	60	400	400	308	308	268	268	F10	F10	1163	225	319	19	19	25	27,5
200	8"	193,8	67	76	400		344	371	290	317	F10	F12	2480	377	712	25	28	32	46
250	10"	235,8	72	86	Редуктор	Редуктор	401	456	347	402	F12	F14	3632	621	1193	42	56	50	75
300	12"	286	84	94			452	480	398	426	F14	F16	6096	1430	2321	55	78	75	104
350	14"	304,5	92	117			508	578	437	507	F16	F25	7112	2241	4327	88	120	110	160
400	16"	360	102	133			556	653	476	573	F16	F25	9103	2639	5042	160	230	175	290
450	18"	410	114	149			606	685	526	605	F16	F25	10500	3286	6347	210	290	310	355
500	20"	459	127	159			684	732	594	642	F25	F30	13750	4333	8135	234	382	385	460
600	24"	556	154	181			748	792	648	692	F25	F30	20800	6280	11860	410	605	470	705

*) Ожидаемый момент на чистых средах. Для выбора привода необходимо применять коэффициент запаса.

Конструкция

Фланцевый корпус
 Диск с двойным эксцентриситетом
 Регулируемое сальниковое уплотнение
 Седло PTFE усилено металлической вставкой из инконеля
 Антистатическое устройство
 Пожаробезопасная конструкция
 Антивибивная конструкция вала

Стандарты

Конструкция	DIN
Фланцы	API 609
Строит. длина	EN 1092 part 1
Верхний фланец	ISO 5752 Table 4 Short
Испытания	ISO 5211
Пожаробезопасность	EN 12266/1
	ISO 10497

Отличительные особенности

Внутренние детали, находящиеся в контакте со средой, соответствуют стандарту NACE MR-01-75

Варианты исполнения

Уплотнение «металл по металлу»
 Криогенное исполнение

Дисковый затвор модели FD PN 16 (только по запросу)

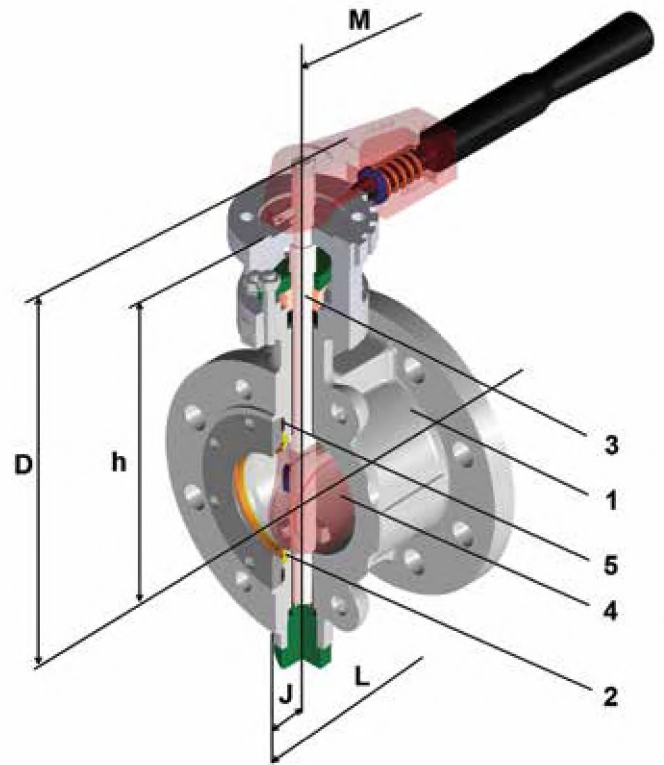

FD

Материалы		Нержавеющая сталь	Углеродистая сталь
1	Корпус	ASTM A-351 CF8M	ASTM A-216 WCC
2	Сёдла	PTFE MOD. /INCONEL-625	
3	Вал	UNS S17400*	
4	Диск	ASTM A-351 CF8M	
5	Прокладки	GRAPHITE	

* Допускается замена на DUPLEX ASTM A-479 S31803

DN	D	L	J	M	N	h	ISO 5211	Cv	Момент	Масса
									H×M	кг
	мм									
80	74,6	114	27	300	253	210	F07	145	49	10
100	86,7	127	28	300	271	228	F07	261	111	16
125	110	140	32	400	308	268	F10	712	162	32
150	144,1	140	31	400	308	268	F10	1163	212	40
200	193,8	152	38	Редуктор	330	290	F10	2480	332	45
250	235,8	165	44		401	347	F12	3632	544	50

(*) Ожидаемый момент на чистых средах. Для выбора привода необходимо применять коэффициент запаса.

Специальные исполнения

КРИОГЕННОЕ ИСПОЛНЕНИЕ



BAC VALVES накоплен большой опыт производства криогенных шаровых кранов и поворотных затворов, предназначенных для работы при низких температурах до минус 196 °С. В частности, данное исполнение позволяет использовать арматуру при работе со сжиженным газом (пропан-бутан, метан, природный магистральный газ), что подтверждается сертификатами независимых инспекторов. Конкретные температурные диапазоны, в которых эксплуатируется арматура, определяют её конструктивные особенности. Существуют два основных типа конструкций, предназначенных для использования арматуры при температурах до минус 100 °С и от минус 100 °С до минус 200 °С.

Криогенную арматуру по своей конструкции отличает наличие удлинённой верхней крышки, предназначенной для предохранения сальникового уплотнения от воздействия низких температур с целью обеспечения его герметичности и минимизации крутящего момента на штоке. Кроме того, конструкция шаровых кранов, предназначенных для температурных диапазонов от минус 100° С до минус 200°С, предполагает одностороннее направление подачи среды. BAC VALVES обладает собственной научно-исследовательской лабораторией, оснащённой всем необходимым оборудованием для проведения испытаний при температурах до минус 196 °С.

Шаровой кран криогенного исполнения модели TEV Класс ANSI 150–1500 1/2" – 8"

Конструкция

Монолитный корпус с верхним разъёмом крышки
Полнопроходный с шаром, установленным в опорах
Надёжное уплотнение сальниковой коробки
Пожаробезопасная конструкция в соответствии с ISO 10479
Антивыбивная конструкция вала
Подпружиненные плавающие сёдла
Антистатическое устройство
Возможность подачи среды в обоих направлениях
Конструкция в соответствии со стандартами ISO 14313, API 6D
Верхний фланец по ISO 5211, CapI ADDS 2.02
Присоединения: фланцевое по AMSE B16.5 RF, под приварку встык по ASME B16.25 BW

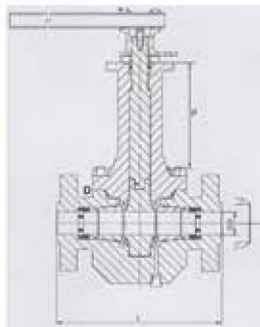

Размер	D	L	P
1/2"	152	216	207
3/4"	203	229	207
1"	152	254	204
1 1/2"	254	305	256
2"	203	368	256
3"	305	381	302
4"	254	457	302
6"	337	610	343
8"	305	737	343

ИСПОЛНЕНИЕ ДЛЯ ОБЪЕКТОВ ТРАНСПОРТИРОВКИ И РАСПРЕДЕЛЕНИЯ ПРИРОДНОГО ГАЗА



Хотя основные детали арматуры пригодны для работы на природном газе, существуют несколько специфических областей её применения, в которых компании, занимающиеся транспортировкой и распределением природного газа, предъявляют к арматуре специфические требования, в том числе и к её конструкции. Для таких условий эксплуатации в большинстве случаев наиболее оправданным является применение шаровых кранов модели GN, непосредственно предназначенных для работы на объектах распределения природного газа. Данные краны могут поставляться с дополнительными полиэтиленовыми патрубками и в исполнении, пригодном для подземной установки. Данный тип арматуры преимущественно предназначен для использования на низких давлениях. С другой стороны, арматура, предназначенная для транспортировки природного газа и станций понижения давления, предполагает конструкцию и систему управления, пригодные для использования на высоких давлениях.

ИСПОЛНЕНИЕ С УПЛОТНЕНИЕМ «МЕТАЛЛ ПО МЕТАЛЛУ»



Применение металлических сёдел в качестве уплотнительного элемента арматуры определяется условиями её эксплуатации и предусматривает соответствующую обработку поверхностей сёдел и шара. Типичными условиями для применения данного вида уплотнения являются:

- абразивная среда при нормальной температуре;
- температура выше 300 °С;
- абразивная среда и высокая температура.

В зависимости от конкретных условий эксплуатации: рабочая среда, давление, температура и номинальный диаметр арматуры – применяются соответствующие покрытия, например, нитриды, карбид хрома или карбид вольфрама. Герметичность арматуры с уплотнением «металл по металлу» соответствует классу V по ANSI FCI 70–2. По запросу, в зависимости от конкретных условий эксплуатации, существует возможность обеспечения класса VI.

Арматура из углеродистых сталей A 216 WCC или EN 10213–2 1.0619 пригодна для использования на температурах до 423 °С и предполагает наличие специальной наружной окраски. BAC VALVES обладает собственной научно-исследовательской лабораторией, оснащённой всем необходимым оборудованием для проведения испытаний при температурах до 500 °С.

ИСПОЛНЕНИЕ ДЛЯ МОРСКОЙ ПЕРЕВОЗКИ ХИМИЧЕСКИХ ПРОДУКТОВ И СЖИЖЕННОГО ГАЗА



BAC VALVES обладает более чем 25-летним опытом поставок арматуры для морских судов, предназначенных для (перевозки химических продуктов и сжиженного газа), сертифицированной такими известными независимыми экспертами, как Del Norske Veritas, Bureau Veritas, ABS.

Накопленный за эти годы опыт нашёл своё отражение в конструкции арматуры и приводов посредством постоянных контактов с заказчиками, что позволяет обеспечивать высокую степень надёжности данного оборудования при эксплуатации в столь тяжёлых условиях на ответственных позициях. С другой стороны, гибкость в решении возникающих у заказчиков задач позволяет адаптировать оборудование BAC VALVES к конкретным специфическим условиям эксплуатации.

Пневматические приводы модели КР/КРМ

Общая информация

Компания BAC VALVES производит пневматические приводы с механизмом реечной передачи и корпусом из алюминия на протяжении более 30-ти лет. Данные четверть-оборотные приводы преимущественно предназначены для управления такими типами трубопроводной арматуры, как шаровые и пробковые краны, а также дисковые поворотные затворы. Приводы полностью сертифицированы для работы на объектах повышенной опасности в соответствии с европейской директивой ATEX.

Обозначение моделей

КР-XXX – привод двойного действия;
 КРМ-XXX-YYY – пружинно-возвратный привод,
 где: XXX – размер привода;
 YYY – количество пружин в приводе.

Технические характеристики

Давление: от 1 до 8 бар для приводов двойного действия;

питания: от 3 до 8 бар для пружинно-возвратных приводов.

Управляющий газ: воздух или неагрессивный газ (азот).

Диапазон рабочих температур: от -50 до +100° С.

Смазка: все приводы поставляются смазанными и не требуют дополнительной смазки в течение всего периода эксплуатации при нормальных условиях.

Вращение: открытие производится при вращении вала против часовой стрелки, а закрытие – по часовой стрелке (если смотреть на привод сверху). Для изменения направлений вращения на противоположные достаточно переставить поршни на 180°.

Угол поворота: 90° ± 2,5°.

Конструктивные особенности

Установочное присоединение в соответствии с ISO 5211 и VDI/VDE 3845, присоединение для подвода воздуха VDI/VDE 3845.

Ведущий вал с квадратом присоединительного отверстия в соответствии с ISO 5211 и DIN 3337.

Все компоненты обладают повышенными антикоррозийными свойствами (испытаны в соответствии с DIN 50021 SS в течение 1000 часов в камере для испытания металлов на коррозионную стойкость при обрызгивании соевым раствором).

Все модели предполагают наличие двойной наружной регулировки закрытого и открытого положений. Использование различных вариантов набора пружин позволяет в широком диапазоне изменять значения выходного момента привода одного и того же размера. Все пружины снабжены устройством предварительного поджатия, обеспечивающим безопасность при разборке привода. Действие всех моделей приводов легко трансформируется из пружинно-возвратного в двойное и наоборот. Вся внутренняя поверхность цилиндра подвергнута полировке. Вал и поршни полностью подвергнуты механической обработке. На валу предусмотрено антивыбивное кольцо. Двойные уплотнения в верхней и нижней частях вала.

Основные опции

Ведущий вал из нержавеющей стали.
 Специальные покрытия для эксплуатации в высокоагрессивных и высококоррозионных окружающих средах.
 Поставка с комплектом ЗИП (мягкие детали и пружины).
 Низкотемпературное исполнение для эксплуатации при окружающей температуре ниже -50° С – по запросу.

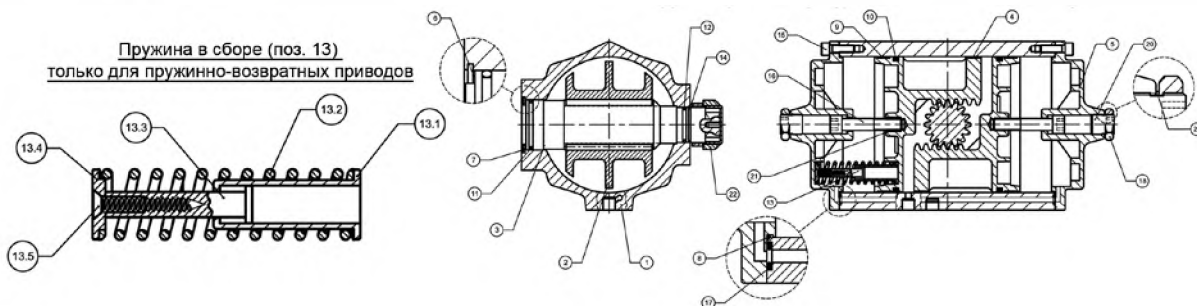

ПОЗ.	НАИМЕНОВАНИЕ	КОЛ.	МАТЕРИАЛ	ПОКРЫТИЕ
1	Корпус	1	Алюминий	Упрочняющее анодирование
2	Поршень	2	Литой алюминий	Упрочняющее анодирование
3	Ведущий вал	1	Углеродистая сталь	Покрытие никелем
4	Направляющая пластина	2/4	Полиоксиметилен Delrin	
5	Крышка	2	Литой алюминий	Полиуретановая окраска
* 6	Упорная шайба	1	Полиоксиметилен Delrin /Полипропилен Nylon	
* 7	Упорное кольцо	1	Нержавеющая сталь	
* 8	Кольцо круглого сечения крышки	2	Нитрилбутадиеновый каучук Buna-N/NBR70Sh	
* 9	Направляющая поршня	2/4	PTFE	
* 10	Кольцо круглого сечения поршня	2	Нитрилбутадиеновый каучук Buna-N/NBR70Sh	
* 11	Нижнее кольцо круглого сечения ведущего вала	1	Нитрилбутадиеновый каучук Buna-N/NBR70Sh	
* 12	Верхнее кольцо круглого сечения ведущего вала	1	Нитрилбутадиеновый каучук Buna-M/111BPч703n	
* 13	Пружина в сборе, состоящая из:	12/44		
13.1	Корпус фиксатора предварительного сжатия пружины	1	Полипропилен Nylon + 30% стекловолокно	
13.2	Пружина	1	Сталь CrSi	Dacromet
13.3	Шток фиксатора предварительного сжатия пружины	1	Полипропилен Nylon+ 30% стекловолокно	
13.4	Шайба фиксатора предварительного сжатия пружины	1	Полипропилен Nylon+ 30% стекловолокно	
13.5	Болт фиксатора предварительного сжатия пружины	1	Углеродистая сталь	Покрытие цинком
* 14	Кольцо круглого сечения ведущего вала	1	Нитрилбутадиеновый каучук Buna-N/NBR70Sh	
15	Болт крышки	8/36	Нержавеющая сталь	
16	Внутренний винт ограничения хода	2	Легированная сталь	Dacromet
* 17	Кольцо круглого сечения подвода воздуха	4	Нитрилбутадиеновый каучук Buna-N/NBR70Sh	
18	Гайка ограничения хода	2	Легированная сталь	Dacromet
19	Наружный винт ограничения хода	2	Легированная сталь	Dacromet
* 20	Кольцо круглого сечения ограничителя хода	2	Нитрилбутадиеновый каучук Buna-N/NBR70Sh	
21	Спиральная втулка	2	Нержавеющая сталь	
22	Индикатор положения	1	Полипропилен Nylon	

* – РЕКОМЕНДУЕМЫЕ
 ЗАПАСНЫЕ
 ЧАСТИ



Пневматические приводы модели КР/КРМ

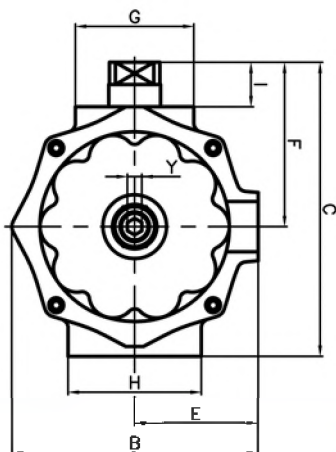
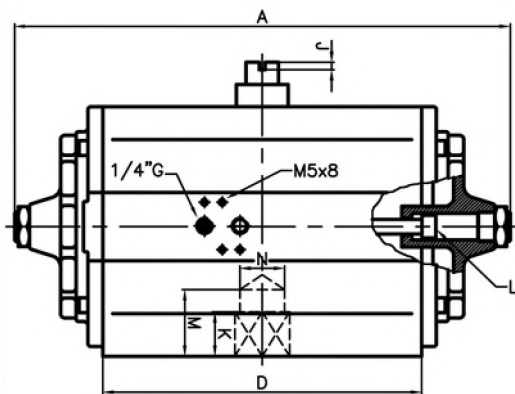

ВИД СНИЗУ

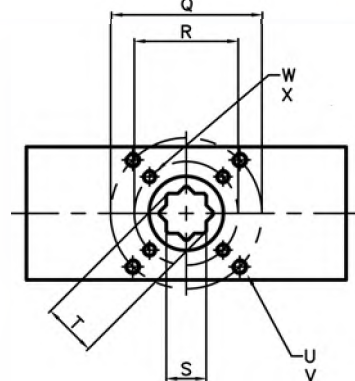

ВИД СВЕРХУ

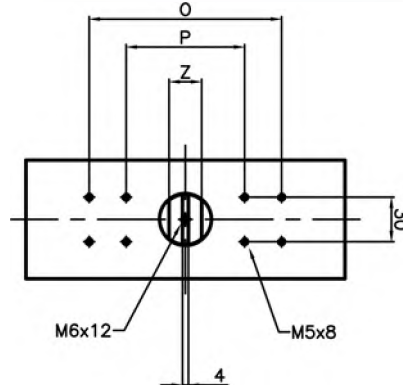

ВСЕ РАЗМЕРЫ
УКАЗАНЫ В
МИЛЛИМЕТРАХ

МОДЕЛЬ	A	B	C	D	E	F	G	H	I	J	K	1(1)	M	N
КР/КРМ-5	180	89	111	101	49	64	46	48	20	4	16	5	16	-
КР/КРМ-8	214	112	131	126	57	73	46	72	20	4	18	6	31	15
КР/КРМ-12	239	133	151	132	70	84	50	72	20	4	20	8	33	16
КР/КРМ-20	285	133	151	178	70	84	50	72	20	4	25	8	45	22
КР/КРМ-30	277	169	189	158	85	101	80	90	20	4	25	10	45	21
КР/КРМ-40	340	169	199	216	85	101	80	90	30	5	31	10	45	30
КР/КРМ-60	374	195	230	232	100	128	75	90	30	5	31	12	47	30
КР/КРМ-100	425	210	246	272	108	138	80	110	30	5	38	12	55	40
КР/КРМ-140	445	232	272	255	120	150	90	130	30	5	41	12	55	40
КР/КРМ-200	537	232	272	353	120	150	90	130	30	5	53	14	80	51
КР/КРМ-250	460	305	340	317	151	182	100	156	30	5	51	14	55	40
КР/КРМ-370	670	305	340	448	151	182	100	156	30	5	66	17	66	51
КР/КРМ-500	794	406	450	500	207	235	135	180	30	5	79	L	127	60

МОДЕЛЬ	O	P	Q	R	S	T	UxV	WxX	Y(2)	Z	ISO-5211
КР/КРМ-5	-	80	50	36	11	14,2	M6x9	M5x8	5	8	F03 / F05
КР/КРМ-8	-	80	70	50	17	22,2	M8x12	M6x9	6	10	F07 / F05
КР/КРМ-12	-	80	70	50	19	25,2	M8x12	M6x9	8	10	F07 / F05
КР/КРМ-20	-	80	70	-	22	28,2	M8x12	-	8	15	F07
КР/КРМ-30	-	80	102	70	22	28,2	M10x15	M8x12	10	15	F10/F07
КР/КРМ-40	130	80	102	70	27	36,2	M10x15	M8x12	10	22	F10/F07
КР/КРМ-60	130	80	102	70	27	36,2	M10x15	M8x12	12	22	F10/F07
КР/КРМ-100	130	80	125	102	36	48,2	M12x18	M10x15	12	34	F12/F10
КР/КРМ-140	130	80	125	102	36	48,2	M12x18	M10x15	12	34	F12/F10
КР/КРМ-200	130	80	140	-	46	60,2	M16x24	-	12	34	F14
КР/КРМ-250	130	80	140	-	36	48,2	M16x24	-	12	34	F14
КР/КРМ-370	130	80	165	-	46	60,2	M20 x 30	-	-	34	F16
КР/КРМ-500	130	80	165	-	55	72,2	M20 x 30	-	14	34	F16

(1) L - размер торцевого ключа с шестигранной головкой для внутреннего ограничителя хода

(2) Y - размер торцевого ключа с шестигранной головкой для наружного ограничителя хода

МОДЕЛЬ	ОБЪЁМ ВОЗДУХА В ЛИТРАХ ДЛЯ ПЕРЕСТАНОВКИ НА		ОРИЕНТИРОВОЧНОЕ ВРЕМЯ ПЕРЕСТАНОВКИ В СЕКУНДАХ ПРИ ДАВЛЕНИИ ПИТАНИЯ, РАВНОМ 6 БАР		
	ОТКРЫТИЕ	ЗАКРЫТИЕ	ПРИВОДЫ ДВОЙНОГО ДЕЙСТВИЯ	ПРУЖИННО-ВОЗВРАТНЫЕ ПРИВОДЫ	
				ОТКРЫТИЕ	ЗАКРЫТИЕ
КР/КРМ-5	0.165	0.187	< 1	1	< 1
КР/КРМ-8	0.359	0.451	< 1	1	< 1
КР/КРМ-12	0.534	0.661	< 1	1	< 1
КР/КРМ-20	0.807	0.909	< 1	1	< 1
КР/КРМ-30	1.124	1.374	1-2	1,5	1
КР/КРМ-40	1.720	1.902	1-2	1,5	1
КР/КРМ-60	2.641	3.190	1.5-2.5	2	1-2
КР/КРМ-100	3.935	4.410	2-3	3,5	2,5
КР/КРМ-140	4.710	4.128	3,5-4,5	4	3,5
КР/КРМ-200	6.292	8.052	4-5	5	4
КР/КРМ-250	7.662	8.745	5-6	5,5	5
КР/КРМ-370	14.15	17.49	5,5-6,5	7	6
КР/КРМ-500	21,00	26,00	9-10	13-14	6-7

Пневматические приводы модели КР/КРМ

ТАБЛИЦА МОМЕНТОВ ПРИВОДОВ ДВОИНОГО ДЕЙСТВИЯ, Н × М					
МОДЕЛЬ	40 PSI / 2.7 БАР	60 PSI / 4.1 БАР	80 PSI / 5.5 БАР	88 PSI / 6 БАР	100 PSI / 6.9 БАР
КР-5	15	22.5	30	33	38
КР-8	32	47.5	64	70	80
КР-12	48	71	96	105	119
КР-20	72	108	146	160	182
КР-30	99	149	201	219	250
КР-40	149	224	302	329	376
КР-60	222	333	449	489	558
КР-100	345	517	696	759	866
КР-140	412	600	790	970	1114
КР-200	603	905	1219	1330	1516
КР-250	767	1151	1550	1690	1928
КР-370	1343	2014	2713	2960	3374
КР-500	2150	3265	4380	-	5495

ТАБЛИЦА МОМЕНТОВ ПРУЖИННО-ВОЗВРАТНЫХ ПРИВОДОВ, Н × М													
МОДЕЛЬ	КОЛИЧЕСТВО ПРУЖИН	МОМЕНТ ОТ ДЕЙСТВИЯ ПРУЖИН		МОМЕНТ ОТ ДЕЙСТВИЯ ВОЗДУХА									
				40 PSI / 2,7 БАР		60 PSI / 4,1 БАР		80 PSI / 5,5 БАР		88 PSI / 6 БАР		100 PSI / 6,9 БАР	
		0°	90°	0°	90°	0°	90°	0°	90°	0°	90°	0°	90°
КРМ-5	6	5.7	11	8.9	4.1	16.1	11.3						
	8	7.4	14			14.5	7.9	21.9	15.3	24.6	18.0		
	10	9.5	18			12.5	4.5	19.9	11.9	22.6	14.6		
	12	11.7	22					17.8	7.9	20.4	10.6	24.9	15.0
КРМ-8	8	12	20	18.7	11.6	33.8	26.8						
	10	16	25	15.1	6.4	30.2	21.6	46.1	37.4	50.9	42.2		
	12	19	30			27.6	16.8	43.5	32.6	48.3	37.4		
	14	22	35			25.0	12.0	40.8	27.8	45.6	32.6	55.8	42.8
КРМ-12	8	17	31	29.6	16.0	51.7	38.1						
	10	22	39	25.0	8.6	47.0	30.7	71.0	54.7	79.7	63.3		
	12	27	48			42.2	22.1	66.2	46.1	74.9	54.7		
	14	31	56			38.4	14.4	62.4	38.4	71.0	47.0	84.5	60.5
КРМ-20	8	26	46	44.2	25.4	78.7	59.9						
	10	32	58	38.7	13.4	73.2	48.0	110	84.5	122.2	97.0		
	12	39	69			66.2	37.4	102.7	73.9	115.2	86.4		
	14	46	81			59.5	25.9	96.0	62.4	108.5	74.9	131	97.0
КРМ-30	8	37	69	59.8	29.2	108	77.2						
	10	44	83	52.6	15.7	101	63.7	150	114	168.7	131.9		
	12	52	97	45.4	2.3	93.4	50.3	143	100	161.5	118.5		
	14	59	109			86.9	38.2	137	88.1	155.0	106.4	184	135
КРМ-40	8	66	123			79.7	24.8	130	74.7	147.8	92.9	177	122
	10	75	140					121	58.6	139.2	76.8	168	106
	12	80	160										
	14	91	180			128	42	203	117	229.8	143.6	274	188
КРМ-60	8	103	205					191	93	217.9	120.0	262	164
	10	77	143	139	76	246	182						
	12	93	172	124	48	231	154	342	266	381.5	305.0		
	14	108	201	109	20	216	126	327	238	366.4	277.0		
КРМ-100	8	122	228			202	101	313	212	352.8	251.8	418	317
	10	138	257			187	73	298	184	337.8	223.7	403	289
	12	157	292					280	151	319.7	190.1	385	255
	14	173	338	166	7	331	172	503	344	564.0	405.0		
КРМ-140	8	195	385			309	127	481	299	542.4	360.0	644	462
	10	220	435			285	79	457	251	518.4	312.0	620	414
	12	250	490					428	198	489.6	259.2	591	361
	14	182	332	261	165	391	253						
КРМ-200	8	210	369	236	119	366	207	548	389	721	562		
	10	234	414	211	73	341	161	523	343	696	516		
	12	264	459			312	117	494	219	667	472	805	610
	14	286	506			287	71	469	253	642	426	780	564
КРМ-250	8	318	553					440	205	613	378	751	516
	10	209	388	378	206	668	496						
	12	251	467	338	130	628	420	929	722	1035.5	828.2		
	14	294	546	297	54	587	344	888	646	994.6	752.2		
КРМ-370	8	332	618			550	276	851	577	957.8	683.8	1136	862
	10	375	697			509	200	810	501	916.9	607.7	1095	786
	12	426	792					761	410	867.8	516.5	1046	695
	14	238	443	508	311	876	680						
КРМ-500	8	287	533	461	224	830	593	1213	976	1348.1	1111.3		
	10	335	624	414	138	783	506	1166	889	1301.4	1024.6		
	12	379	715			741	419	1124	802	1259.4	937.0	1487	1164
	14	428	810			694	327	1077	710	1212.8	845.8	1440	1073
КРМ-500	8	486	904					1021	620	1156.8	755.5	1384	983
	10	446	892	861	433	1505	1077						
	12	537	1074	774	258	1418	903	2089	1574	2326.2	1810.8		
	14	628	1256	686	84	1331	728	2002	1399	2238.8	1636.0		
КРМ-500	8	710	1440			1252	551	1923	1222	2160.2	1459.2	2558	1857
	10	801	1630			1165	369	1836	1040	2072.8	1276.8	2470	1674
	12	910	1820					1731	857	1968.0	1094.4	2365	1492
	14	727	1371	1367	747	2462	1837	3580	2948	-	-	-	-
КРМ-500	8	908	1714	1192	418	2286	1504	3402	2612	-	-	-	-
	10	1090	2057	-	-	2110	1172	3224	2276	3614	2666	-	-
	12	1272	2400	-	-	1934	839	3046	1940	3436	2330	4160	3049
	14	1453	2743	-	-	-	-	2868	1604	3258	1994	3981	2711

Ручные приводы – червячные редукторы модели RK

Общая информация

Ручные приводы компании BAC VALVES с механизмом червячной передачи преимущественно предназначены для управления такими типами трубопроводной арматуры, как шаровые и пробковые краны, а также дисковые поворотные затворы.

Стандартное материальное исполнение

Корпус – чугун марки GGG-40.

Зубчатый сектор – чугун марки GGG-60/70.

Червяк – упрочнённая углеродистая сталь марки F-1140.

Уплотнения (кольца круглого сечения) – нитрилбутадиеновый каучук Buna N / Nitrile.

Болты – углеродистая сталь.

Обозначение моделей

RK-XXX – ручной привод - червячный редуктор, где: XXX – размер редуктора.

Технические характеристики

Диапазон рабочих температур: от –60 до +100°С.

Смазка: все редукторы поставляются смазанными и не требуют дополнительной смазки в течение всего периода эксплуатации при нормальных условиях.

Вращение: открытие производится при вращении вала против часовой стрелки, а закрытие – по часовой стрелке (если смотреть на редуктор сверху).

Угол поворота: 90° ± 5°.

Пылевлагозащита – IP 67.

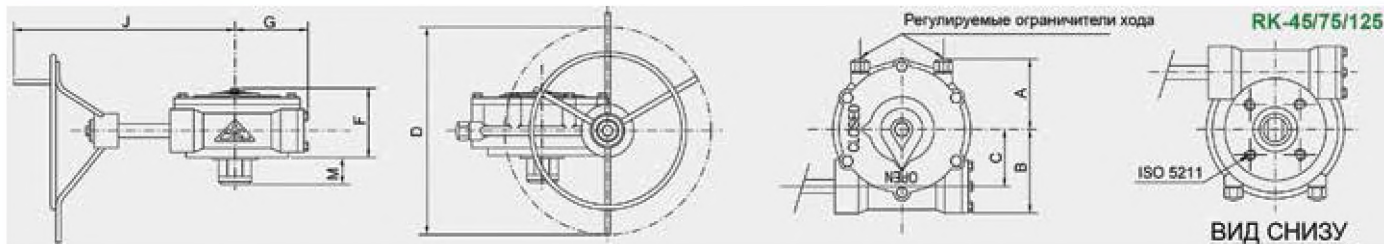

МОДЕЛЬ	МАКСИМ. ВЫХОДНОЙ МОМЕНТ, Н*М	ПЕРЕДАТОЧНОЕ ЧИСЛО	ЧИСЛО ОБОРОТОВ ШТУРВАЛА ДЛЯ ПОВОРОТА НА 90°	КПД	МАКСИМ. МОМЕНТ НА ШТУРВАЛЕ, Н*М	МАССА, КГ	A	B	C	D	F	G	J	M	ISO 5211
RK-45	600	50:1	12,5	27%	44	8	90	90	65	350	105	80	290	37	F10
RK-75	1500	52:1	13	28%	100	17	130	145	97	400	120	100	325	43	F12
RK-125	2500	62:1	15,5	35%	173	44	170	205	152	550	150	165	485	62	F14/F16

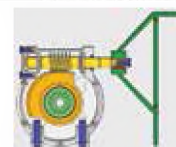

ВСЕ РАЗМЕРЫ УКАЗАНЫ В МИЛЛИМЕТРАХ

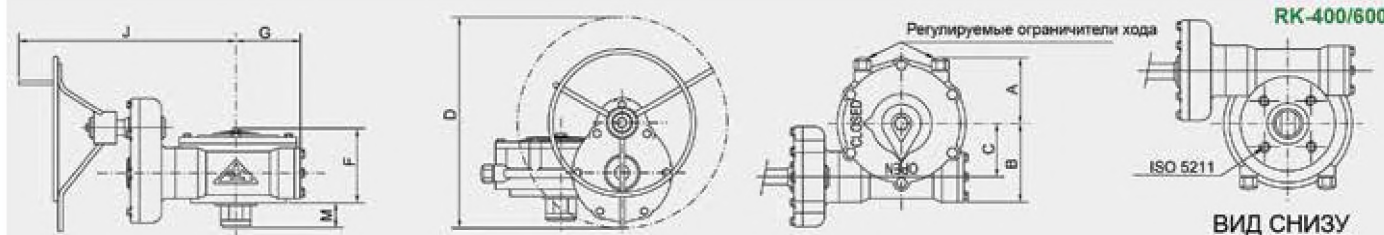

МОДЕЛЬ	МАКСИМ. ВЫХОДНОЙ МОМЕНТ, Н*М	ПЕРЕДАТОЧНОЕ ЧИСЛО	ЧИСЛО ОБОРОТОВ ШТУРВАЛА ДЛЯ ПОВОРОТА НА 90°	КПД	МАКСИМ. МОМЕНТ НА ШТУРВАЛЕ, Н*М	МАССА, КГ	A	B	C	D	F	G	J	M	ISO 5211
RK-400	4000	186:1	46,5	22,5%	118,5	60	170	205	152	550	150	165	475	62	F16/F25
RK-600	6000	150:1	37,5	26%	118,5	66	170	205	152	720	150	165	475	62	F16/F25



Ручные дублёры – червячные редукторы моделей RKS и RKE

Ручные дублёры, предназначенные для обеспечения возможности ручного управления приводной трубопроводной арматурой, разработаны на базе ручных приводов и обладают аналогичными техническими характеристиками, материальным исполнением и системой обозначения моделей.

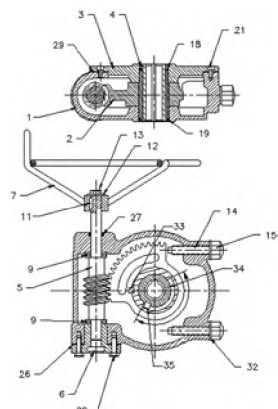

Модель RKS предназначена для использования в качестве ручного дублёра пружинно-возвратных приводов. Модель RKE с механизмом отключения соединения «червяк – зубчатый сектор» – для приводов двойного действия.

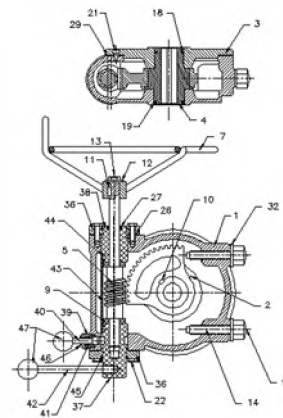
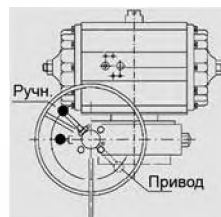

Архангельск (8182)63-90-72
Астана (7172)727-132
Астрахань (8512)99-46-04
Барнаул (3852)73-04-60
Белгород (4722)40-23-64
Брянск (4832)59-03-52
Владивосток (423)249-28-31
Волгоград (844)278-03-48
Вологда (8172)26-41-59
Воронеж (473)204-51-73
Екатеринбург (343)384-55-89
Иваново (4932)77-34-06

Ижевск (3412)26-03-58
Иркутск (395)279-98-46
Казань (843)206-01-48
Калининград (4012)72-03-81
Калуга (4842)92-23-67
Кемерово (3842)65-04-62
Киров (8332)68-02-04
Краснодар (861)203-40-90
Красноярск (391)204-63-61
Курск (4712)77-13-04
Липецк (4742)52-20-81
Киргизия (996)312-96-26-47

Магнитогорск (3519)55-03-13
Москва (495)268-04-70
Мурманск (8152)59-64-93
Набережные Челны (8552)20-53-41
Нижний Новгород (831)429-08-12
Новокузнецк (3843)20-46-81
Новосибирск (383)227-86-73
Омск (3812)21-46-40
Орел (4862)44-53-42
Оренбург (3532)37-68-04
Пенза (8412)22-31-16
Казахстан (772)734-952-31

Пермь (342)205-81-47
Ростов-на-Дону (863)308-18-15
Рязань (4912)46-61-64
Самара (846)206-03-16
Санкт-Петербург (812)309-46-40
Саратов (845)249-38-78
Севастополь (8692)22-31-93
Симферополь (3652)67-13-56
Смоленск (4812)29-41-54
Сочи (862)225-72-31
Ставрополь (8652)20-65-13
Таджикистан (992)427-82-92-69

Сургут (3462)77-98-35
Тверь (4822)63-31-35
Томск (3822)98-41-53
Тула (4872)74-02-29
Тюмень (3452)66-21-18
Ульяновск (8422)24-23-59
Уфа (347)229-48-12
Хабаровск (4212)92-98-04
Челябинск (351)202-03-61
Череповец (8202)49-02-64
Ярославль (4852)69-52-93

<https://bacvalves.nt-rt.ru> || bes@nt-rt.ru